



Programmazione per l'autosufficienza del sangue e dei suoi prodotti

Richiami su principi e metodologie di base

Consultazione Sistema trasfusionale
3 giugno 2015

Giuliano Grazzini

Centro Nazionale Sangue

Programmazione per l'autosufficienza del sangue e dei suoi prodotti

Richiami su principi e metodologie di base

- La programmazione (p.) è un processo di organizzazione delle decisioni e delle azioni da intraprendere nel presente allo scopo di raggiungere specifiche finalità in tempi futuri (Liebler JG, 1992).
- La p. consente il passaggio da un'attività «intuitiva» ad un processo sistematico di gestione delle risorse e delle informazioni disponibili (Waterson A, 1959).
- Per essere efficace, la p. deve presentare carattere di continuità e dinamicità per consentire la rimodulazione delle attività previste, a fronte di scostamenti rispetto all'atteso (Drucker PF, 1967).
- Mediante le decisioni prese in fase di p. si deve tendere a contrastare le *iniquità*, disuguaglianze e carenze di un sistema sanitario e ridurre le differenze socio-economiche e territoriali, estendendo l'accesso appropriato ai servizi (Barbuti S et Al, 1994).



Programmazione per l'autosufficienza del sangue e dei suoi prodotti

Richiami su principi e metodologie di base

- La programmazione in ambito sanitario comporta 3 tipi di attività:
 - 1) la valutazione dello stato di salute attuale,
 - 2) l'individuazione dello stato di salute desiderabile in futuro,
 - 3) la specificazione degli interventi in grado di produrre i necessari cambiamenti per raggiungere il risultato desiderato.
- In tutte le fasi è fondamentale disporre di un sistema informativo strutturato ed efficiente.
- La p. deve risultare di per sé un processo dinamico e flessibile, costituito da una “spirale” di impegni crescenti che si sviluppa nella direzione del conseguimento degli obiettivi definiti e del miglioramento continuo.



Programmazione per l'autosufficienza del sangue e dei suoi prodotti

Richiami su principi e metodologie di base

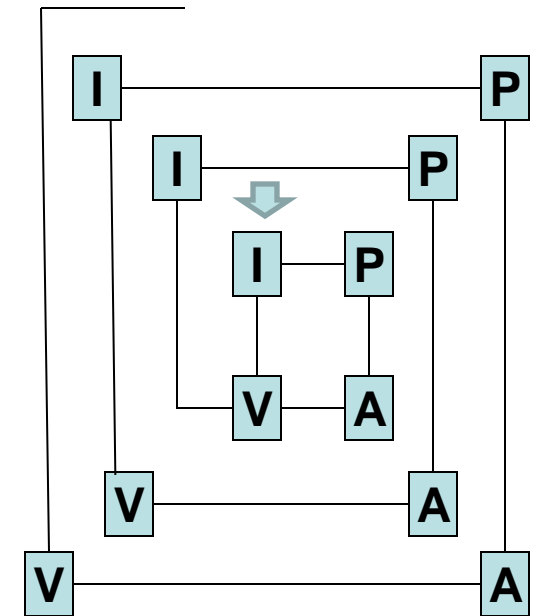
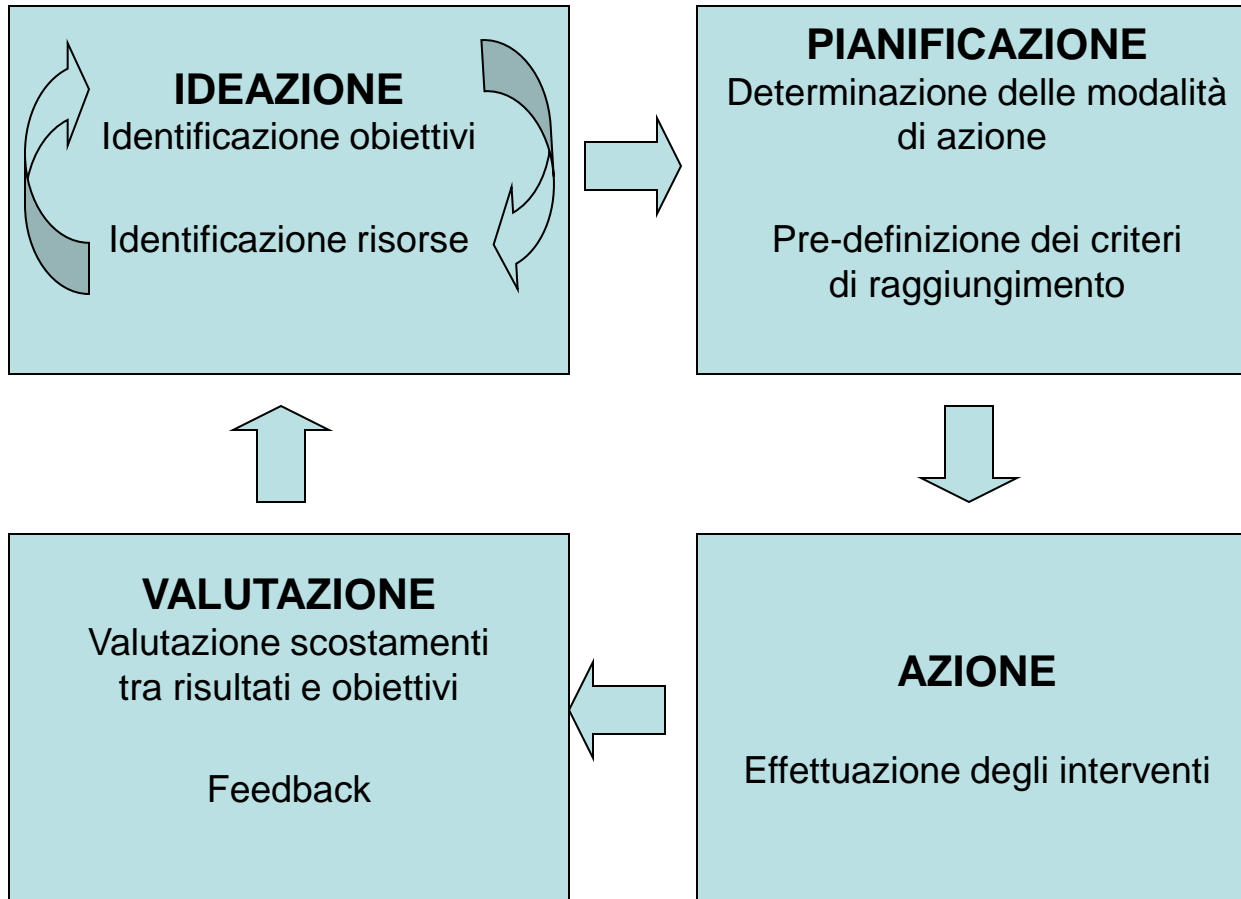

Rappresentazione di un singolo ciclo e di un andamento *a spirale* di programmazione sanitaria

(Fonte: Damiani G, Ricciardi W. *Manuale di programmazione e organizzazione sanitaria*. 2011)

Programmazione per l'autosufficienza del sangue e dei suoi prodotti

Richiami su principi e metodologie di base

PRIORITY SETTING

Il divario tra una domanda di salute in espansione ed il vincolo della disponibilità di risorse comporta la necessità da parte dei sistemi sanitari, basati sul finanziamento pubblico, di definire le priorità sanitarie e sociali di interventi e servizi, di accesso agli stessi e la relativa allocazione delle risorse. La necessità di stabilire in modo esplicito le priorità si pone come approccio sempre più importante nelle logiche di programmazione sanitaria. (Williams A, 1988).

- In Italia il *priority setting* (PS) si esprime ordinariamente nei **Livelli Essenziali di Assistenza**
- Casi emergenti: esempio: nuovi farmaci per il trattamento dell'Epatite C
- **Il sangue ed i suoi prodotti sono in *priority* nel SSN come specifici LEA** (art. 5, L. 219/2005)
- Un elemento strategico del PS è il coinvolgimento dei portatori di interesse, a maggior ragione se gli stessi sono «attori istituzionali» del sistema, come nel Sistema sangue
- I «**valori di riferimento**» rappresentano i **determinanti cruciali** del PS (per il sangue e i suoi prodotti: principi di riferimento espressi nella L. 219/2005)



Programmazione per l'autosufficienza del sangue e dei suoi prodotti

Richiami su principi e metodologie di base

PROGRAMMAZIONE REGIONALE

- **E' COSTITUITA LA SRC IN CONFORMITA' ALL'ART. 6 DELLA L. 219/2005 ?**
- **LA SRC GARANTISCE EFFETTIVAMENTE LE FUNZIONI DI CUI ALL'ACCORDO STATO-REGIONI DEL 13.10.2011 ?**

2. Istituzione

La SRC è istituita con specifico atto dalla Regione/Provincia Autonoma ai sensi dell'art. 6, comma 1, lettera c), della legge 219/2005.

3. Partecipazione degli attori della rete trasfusionale regionale presso la SRC

Alle attività della SRC, attraverso appositi organismi, è garantita una adeguata partecipazione:

- dei professionisti della medicina trasfusionale;
- delle Associazioni e Federazioni dei donatori di sangue riconosciute a livello regionale o della Provincia Autonoma;
- delle direzioni delle aziende sanitarie/enti presso i quali operano i Servizi Trasfusionali.
- dei servizi regionali della politica del farmaco e della sanità pubblica



Programmazione per l'autosufficienza del sangue e dei suoi prodotti

Richiami su principi e metodologie di base

PROGRAMMAZIONE REGIONALE

- **LA SRC GARANTISCE EFFETTIVAMENTE LE FUNZIONI DI CUI ALL'ACCORDO STATO-REGIONI DEL 13.10.2011 ?**

6.1 Supporto alla programmazione regionale

La SRC svolge attività di supporto alla programmazione regionale delle attività trasfusionali, conformemente alle disposizioni e linee di indirizzo della Regione/Provincia Autonoma, nonché alle disposizioni normative nazionali e alle indicazioni tecniche e linee guida condivise a livello nazionale.

Ogni anno, con modalità e tempi da condividere con il CNS, la SRC definisce il programma per l'autosufficienza regionale del sangue e dei suoi prodotti per l'anno successivo, di concerto con i rappresentanti delle Associazioni e Federazioni dei donatori riconosciute a livello della Regione/Provincia Autonoma e con i rappresentanti dei professionisti e delle direzioni delle aziende/enti presso cui operano i servizi trasfusionali.



Programmazione per l'autosufficienza del sangue e dei suoi prodotti

Richiami su principi e metodologie di base

- **LA SRC GARANTISCE EFFETTIVAMENTE LE FUNZIONI DI CUI ALL'ACCORDO STATO-REGIONI DEL 13.10.2011 ?**
- *La SRC definisce il programma regionale per l'autosufficienza del sangue e dei suoi prodotti per l'anno di concerto con:*
 - 1) associazioni e federazioni dei donatori di sangue riconosciute a livello regionale e locale*
 - 2) professionisti dei servizi trasfusionali*
 - 3) rappresentanti delle direzioni delle aziende/enti presso cui operano i servizi trasfusionali*



Gli attori della programmazione nazionale



Gli attori della programmazione regionale

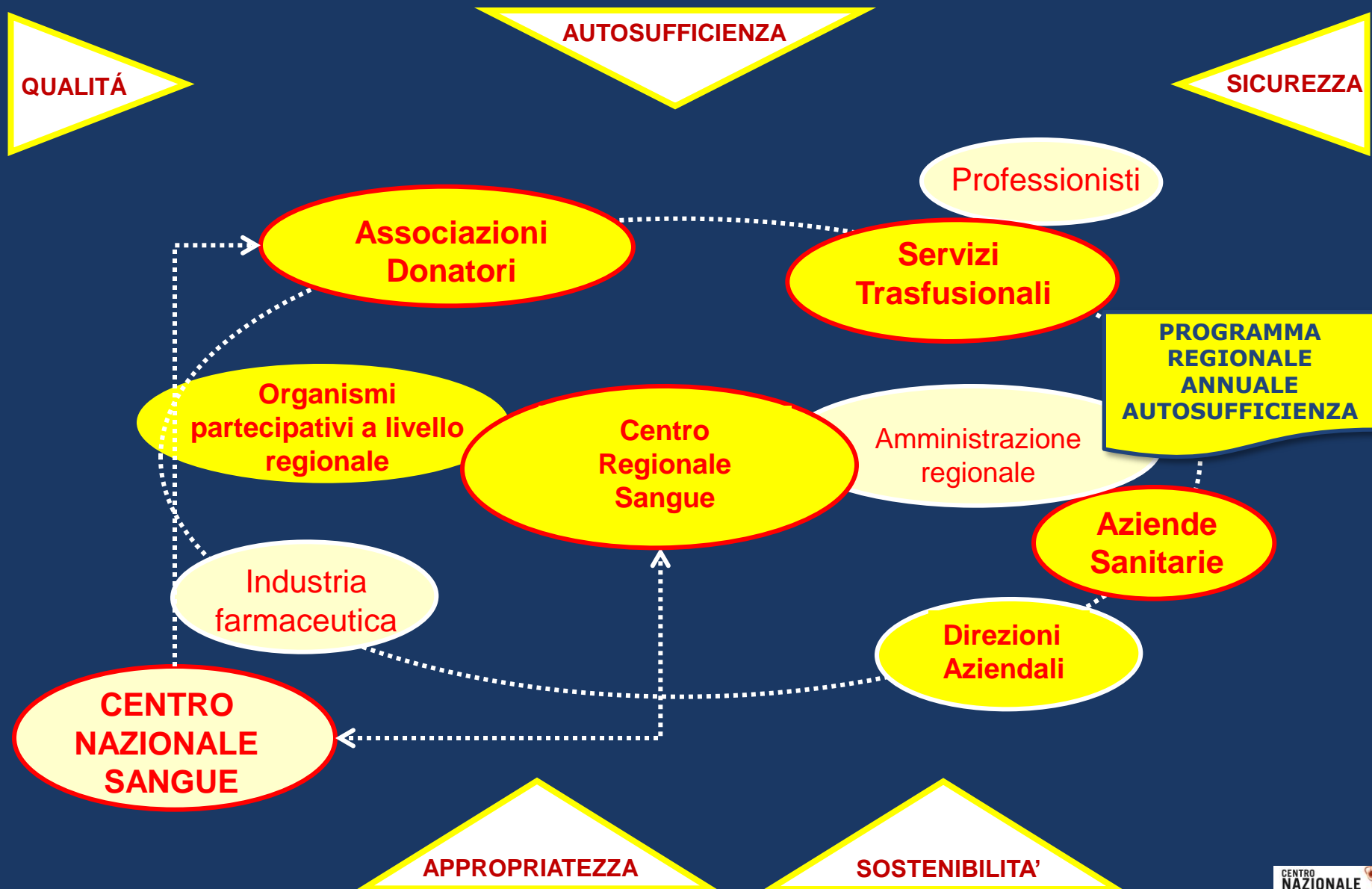

**Programmazione per l'autosufficienza del sangue
e dei suoi prodotti**

Richiami su principi e metodologie di base

- **LA SRC GARANTISCE EFFETTIVAMENTE LE FUNZIONI DI CUI ALL'ACCORDO STATO-REGIONI DEL 13.10.2011 ?**

**¿ IL PROCESSO REGIONALE DI PROGRAMMAZIONE
PER L'AUTOSUFFICIENZA DEL SANGUE E DEI
SUOI PRODOTTI E' OGGETTO DI UNO O PIU' ATTI
REGIONALI A VALENZA STRATEGICA,
IN CUI SI ESPLICITANO OBIETTIVI,
METODI, STRUMENTI, TEMPI, RISORSE ... ?**

Programmazione per l'autosufficienza del sangue e dei suoi prodotti

Richiami su principi e metodologie di base

IPOTESI DI ALGORITMO



Programmazione per l'autosufficienza del sangue e dei suoi prodotti

Richiami su principi e metodologie di base

PROGRAMMAZIONE REGIONALE

- **LA SRC GARANTISCE EFFETTIVAMENTE LE FUNZIONI DI CUI ALL'ACCORDO STATO-REGIONI DEL 13.10.2011 ?**

Il programma regionale per l'autosufficienza è formulato secondo il principio di non frazionabilità dell'autosufficienza rispetto al livello nazionale e della conseguente valenza sovra-aziendale e sovra-regionale.

Il programma è oggetto di confronto, condivisione ed eventuale revisione in sede nazionale, al fine di garantire l'autosufficienza nazionale del sangue e dei suoi prodotti, in relazione alle previsioni normative della legge 219/2005.

Il programma regionale annuale per l'autosufficienza del sangue e dei suoi prodotti è definito dalla Regione/Provincia Autonoma entro il 31 dicembre dell'anno precedente a quello oggetto di programmazione.

E' sistematicamente documentato da un atto/provvedimento regionale ?



Programmazione per l'autosufficienza del sangue e dei suoi prodotti

Richiami su principi e metodologie di base

PROGRAMMAZIONE REGIONALE

LA SRC GARANTISCE EFFETTIVAMENTE LE FUNZIONI DI CUI ALL'ACCORDO STATO-REGIONI DEL 13.10.2011 ?

6.2 Coordinamento della rete trasfusionale regionale

Fatte salve le eventuali ulteriori funzioni che la Regione/Provincia autonoma individua, la SRC espleta le funzioni di coordinamento regionale per quanto concerne:

- l'attività di raccolta del sangue e degli emocomponenti, conformemente ai programmi annuali per l'autosufficienza del sangue e dei suoi prodotti, di concerto con le Associazioni e Federazioni dei donatori di sangue rappresentative su base regionale, i Servizi Trasfusionali e le direzioni delle aziende sanitarie/enti presso cui gli stessi operano;
- l'attività di compensazione intra ed extraregionale compresa la stipula delle relative convenzioni;
- l'attività relativa ai rapporti convenzionali con le Associazioni e Federazioni dei donatori;
- la promozione della donazione volontaria, anonima, non remunerata e consapevole del sangue, degli emocomponenti e delle cellule staminali emopoietiche, inclusa la donazione del sangue da cordone ombelicale, in collaborazione con le Associazioni e Federazioni dei donatori operanti negli specifici ambiti;



Programmazione per l'autosufficienza del sangue e dei suoi prodotti

Richiami su principi e metodologie di base

PROGRAMMAZIONE REGIONALE

**LA SRC GARANTISCE EFFETTIVAMENTE LE FUNZIONI DI CUI
ALL'ACCORDO STATO-REGIONI DEL 13.10.2011 ?**

6.3 Attività di monitoraggio

Fatte salve le eventuali ulteriori funzioni che la Regione/Provincia autonoma individua, la SRC effettua le seguenti attività di monitoraggio con modalità e tempi da condividere con il CNS:

- grado di perseguimento degli obiettivi definiti nel programma annuale per l'autosufficienza, comprendente anche il monitoraggio dei consumi di emocomponenti labili e dei consumi di farmaci plasmaderivati in collaborazione con il servizio farmaceutico regionale;



**Programmazione per l'autosufficienza del sangue
e dei suoi prodotti**

Richiami su principi e metodologie di base

PROGRAMMAZIONE REGIONALE

**LA SRC GARANTISCE EFFETTIVAMENTE LE FUNZIONI DI CUI
ALL'ACCORDO STATO-REGIONI DEL 13.10.2011 ?**

OPPORTUNO

IMPLEMENTARE UN SISTEMA DI AUDITING

DELLE ATTIVITA' DELLE SRC





Grazie per l'attenzione !

Consultazione Sistema trasfusionale
3 giugno 2015

Giuliano Grazzini

Centro Nazionale Sangue